

RTS (QE) 無線電刀具設定裝置



規格

主要用途	在立式和臥式加工中心以及門型加工中心上，進行刀具量測及刀具破損檢測。	
傳輸類型	跳頻展頻 (FHSS) 無線電 無線電頻率 2400 MHz – 2483.5 MHz	
無線電許可地區	英國、歐盟、歐洲自由貿易聯盟、日本和美國（中國免除）。 如需其他地區的詳細資訊，請聯絡 Renishaw。	
相容的介面	RMI-Q 或 RMI-QE 整合式介面和接收器單元。	
工作範圍	最長達 15 m	
建議使用測針	圓形測針（碳化鎢，75 洛式硬度）或 方型測針（陶瓷，洛氏硬度 75）	
含圓形測針的重量	含電池	870 g
啟動／關閉選項	無線電啟動	無線電關閉
電池壽命 (2 x ½AA 3.6 V 鋰亞硫酰氮)	待機壽命	最長 99 個月。
	連續使用壽命	最長 4860 小時。
感測方向	±X、±Y、+Z	
單向重現性	1.00 μm 2σ ¹	
測針觸發力道 ²	1.3 N 至 2.4 N、133 gf 至 245 gf，視感測方向而定。	
安裝	M12 T 形螺栓（未隨附）。 選購 SPIROL® 針腳，以便更精準的固定。	
環境	IP 防護等級	IPX8, BS EN 60529:1992+A2:2013 (IEC 60529:1989+A1:1999+A2:2013)
	儲存溫度	-25 °C 至 +70 °C
	操作溫度	+5 °C 至 +55 °C

¹ 效能規格係以 35 mm 測針在標準測試速率 480 mm/min 下，測試而得。依據應用需求，可大幅提升速率。

² 工件觸發力是測頭觸發時對測針施加的力量，對於某些應用而言相當重要。力量上限發生於觸發點之後，亦即超程。力量大小取決於量測速度、機台減速、系統延遲等相關變數。

³ 上述力值皆屬原廠設定值，無法手動調整。

如需詳細資訊、最佳的可能應用和性能支援，請聯絡 Renishaw 或上網站
www.renishaw.com.tw/rts

RTS 尺寸

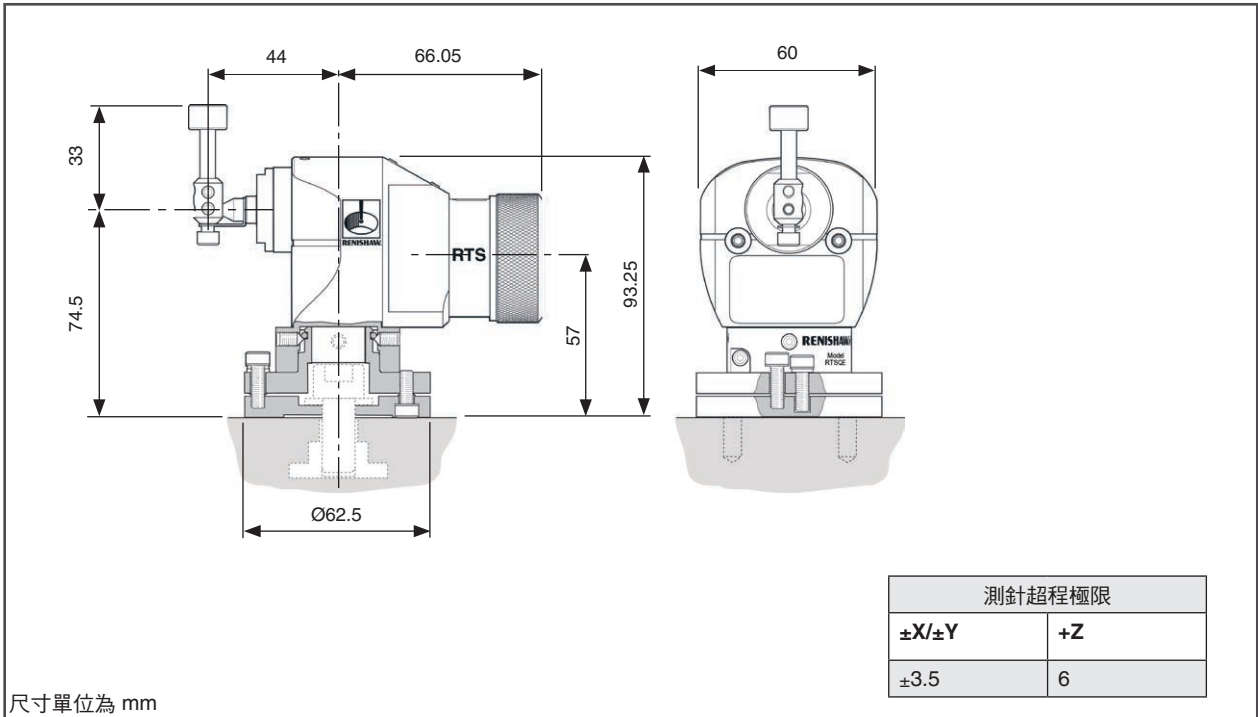

用 RMI-Q 或 RMI-QE 安裝 RTS

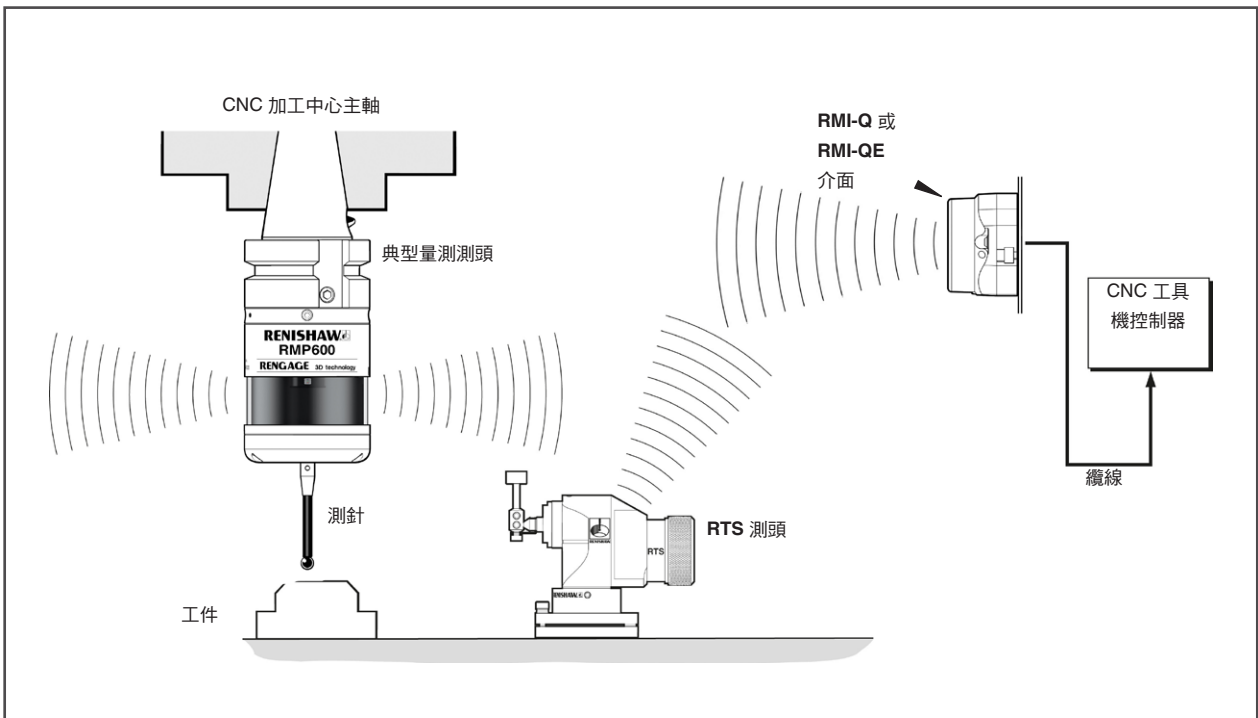

RTS 效能範圍

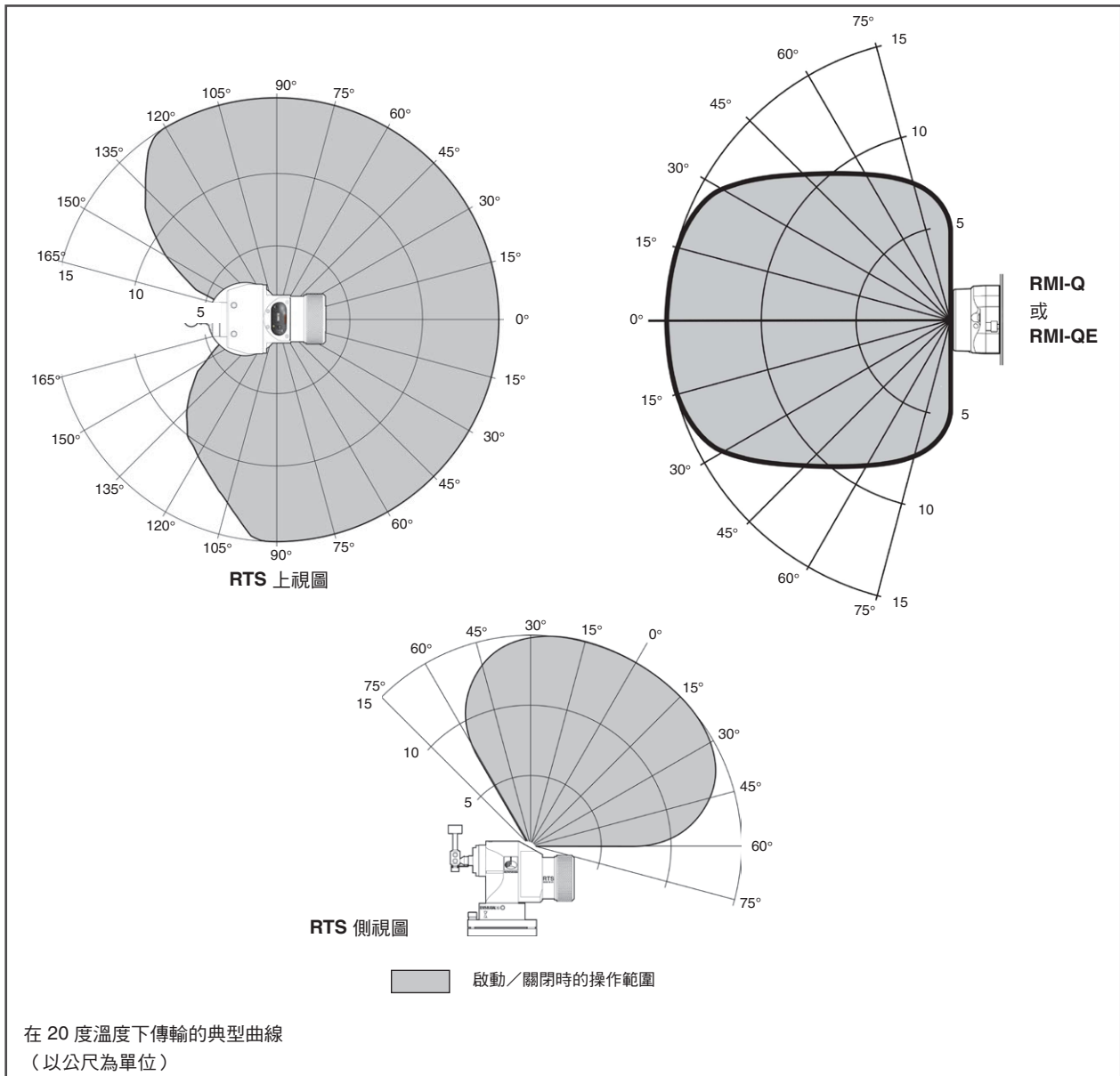

備品和配件

我們提供完整的備品和配件。如需完整清單，請聯絡 Renishaw。

www.renishaw.com.tw/rts

#renishaw

+886 4 2460 3799

taiwan@renishaw.com

© 2022–2023 Renishaw plc 保留所有權利。未經 Renishaw 事先書面同意，不得複製或再製本文件之一部分或全部，或以任何方式轉移至任何其他媒體或語言。

RENISHAW® 及測頭標誌為 Renishaw plc 註冊商標。Renishaw 產品名稱、稱謂及其「apply innovation」標記為 Renishaw plc 或其子公司註冊商標。其他品牌、產品或公司名稱為各自所有者的商標。

儘管本公司於發布本文件時已盡相當之努力驗證其正確性，於法律允許範圍內，本公司概不接納以任何方式產生之擔保、條件、聲明及賠償責任。RENISHAW 保留對本文件及設備、和/或本文所述軟體及規格進行變更之權利，恕不另行通知。

Renishaw plc 於英格蘭及威爾斯註冊登記。公司編號：1106260。註冊辦公室：New Mills, Wotton-under-Edge, Gloucestershire, GL12 8JR, UK。

零件編號：H-6589-8209-01-A
發布日期：2023 年 12 月